

PBV 100/150

Caractéristiques techniques :

- ◆ Rendement horaire _____ 6 à 10 balles
- ◆ Ligaturage par 2 x 4 liens souples
- ◆ Ejection semi-automatique
- ◆ Pression compactage _____ 16 tonnes
- ◆ Temps de cycle _____ ≈ 28 secondes
- ◆ Puissance électrique _____ 4 KW / 380V-TRI / 7 A
- ◆ Poids _____ 1550 Kg



Caractéristiques générales :

- ◆ Poids des balles _____ 100 à 200 Kg
- ◆ Dimension des balles _____ 1150 x 750 x 600
- ◆ Dimension du caisson _____ 1150 x 750 x 1235
- ◆ Ouverture du chargement _____ 1150 x 600
- ◆ Surface nécessaire _____ 3300 x 2650

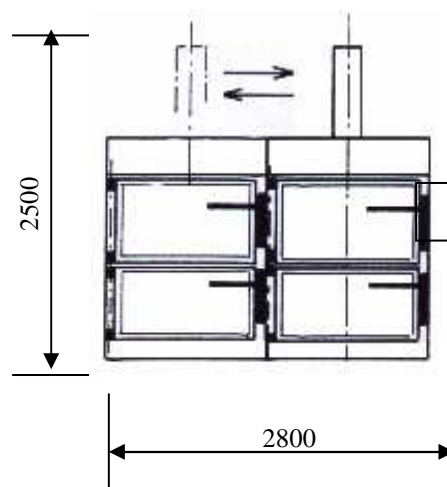

Equipements :

- ◆ Machine livrée avec 2 mètres de câble 4 G 1,5 carré
- ◆ Ensemble réalisé en acier recouvert d'une peinture époxy.

Conformité CE :

- ◆ Les machines ECP GROUP sont équipées des sécurités électriques et conçues dimensionnellement pour être conformes à la législation du travail et aux normes CE

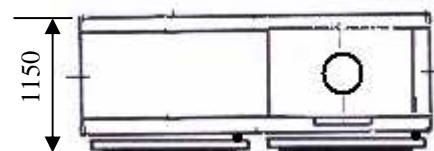

Protection à prévoir sur votre arrivée électrique :

- ◆ Un disjoncteur MERLIN GERIN, Multi-9, Courbe D, (C6ON, réf : 24601 – 10A)