

# P55 650 Spécial Marine

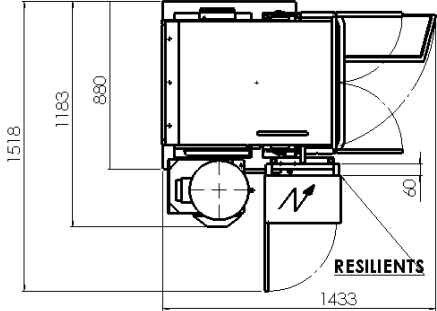

Caractéristiques techniques :	
Puissance	5.5 KW (7.5 CV) / 440V 60 HZ-TRI / 9.71 A
Section d'entrée	650 x 600 mm
Section de travail	600 x 450 mm
Vitesses des arbres	20 tr / min
Couple de sortie	280 N - mètre
Poids	800 Kg

### Dimensions :

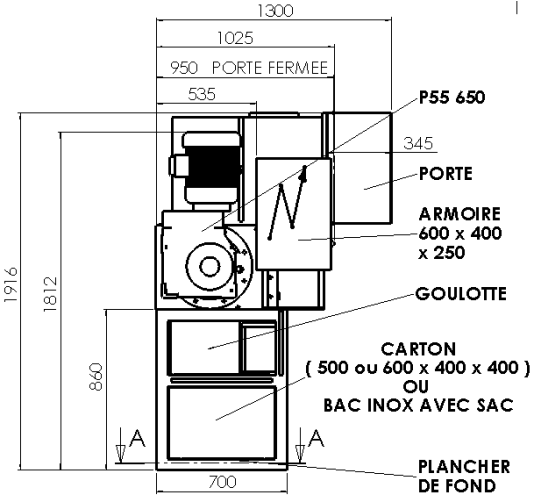

Equipements :
Châssis entièrement INOX
Corps de coupe en aciers spéciaux, recouvert d'une peinture époxy
Hotte de chargement en inox
Machine livrée avec 3 mètres de câble 4G4 carré
Bras repositionneur de déchets

Conformité CE :
Les broyeurs ECP GROUP sont équipés des sécurités électriques et conçus dimensionnellement pour être conformes à la législation du travail et aux normes CE

Protection à prévoir sur votre arrivée électrique :
Un disjoncteur MERLIN, Multi-9, Courbe D, (C60N, réf : 24603-20A)

Rue du Progrès – Zone d'activités de la Croix Danet – BP 7 – 44140 GENESTON (FRANCE)  
**Téléphone 00 33 (0) 240 261 316 – Télécopie 00 33 (0) 240 261 298**  
[www.ecp-group.com](http://www.ecp-group.com) - E-mail : [commercial@ecp-group.com](mailto:commercial@ecp-group.com)