

BDR 150 / 860 lg 750

Caractéristiques techniques

Puissance moteur :	15 KW-400V Tri
Poids du bloc	1750 Kg
Type de couteaux	1 ou 2 x 15 mm, 1 bec
Racleurs	15 ou 30 mm
Section de travail	860 x 750
Couple motoréducteur	8828 N.m
Vitesse des arbres	14 trs/min et 7 trs/min
Etanchéité des organes	Zone de décompression de part et d'autre de la zone de coupe
- Boite de vitesse	
- roulements	

Dimensions

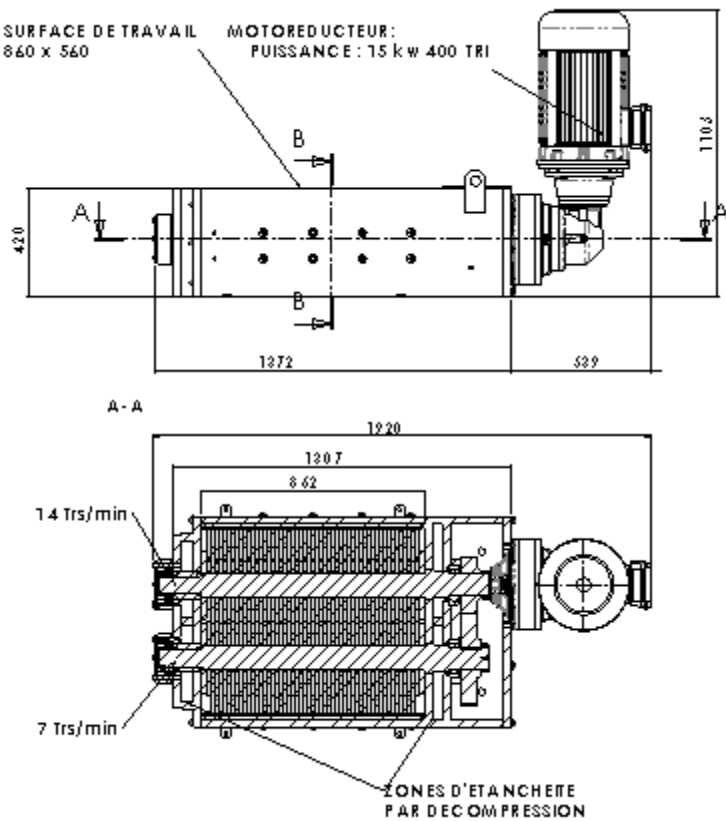

Exemples de débits		
Fûts métalliques 20 Litres	Fûts/h	200
Fûts plastiques 20 Litres	Fûts/h	200
Fûts plastiques 30 Litres	Fûts/h	140
Fûts plastiques 50 Litres	Fûts/h	70
Mandrin textiles	Kg/h	700
Boîtes de cartons	Kg/h	275
Canettes de 33 cl	Kg/h	400
Cables électriques	Kg/h	200
Circuits imprimés	Kg/h	300
Bouteilles PET/PVC	Kg/h	250
Ordures ménagères en sac	Kg/h	850
Jerrycan PE 2 litres	U/h	1500
Jerrycan PE 5 litres	U/h	600

Type de chargement	<ul style="list-style-type: none"> - Tapis - Vis sans fin - Releveur basculeurs de conteneur - Manuel
Type d'évacuation du broyats	<ul style="list-style-type: none"> - conteneurs - tapis - vis sans fin - système séparation liquide solide

Protection à prévoir sur votre arrivée électrique
Un disjoncteur Courbe D – 40A

Rue du Progrès – Zone d'activités de la Croix Danet – BP 7 – **44140 GENESTON (FRANCE)**
Téléphone 00 33 (0) 240 261 316 – Télécopie 00 33 (0) 240 261 298
www.ecp-group.com - E-mail : commercial@ecp-group.com