



# BDR 30

## Caractéristiques techniques

|                      |                   |
|----------------------|-------------------|
| Puissance moteur :   | 3 KW- 400 V Tri   |
| Poids du bloc        | 250 Kg            |
| Type de couteaux     | 8 à 15 mm, 3 becs |
| Racleurs             | 8 à 15 mm         |
| Section de travail   | 290 x 260         |
| Couple motoréducteur | 1900 N.m          |
| Vitesse des arbres   | 14 et 7 trs/min   |

## Dimensions

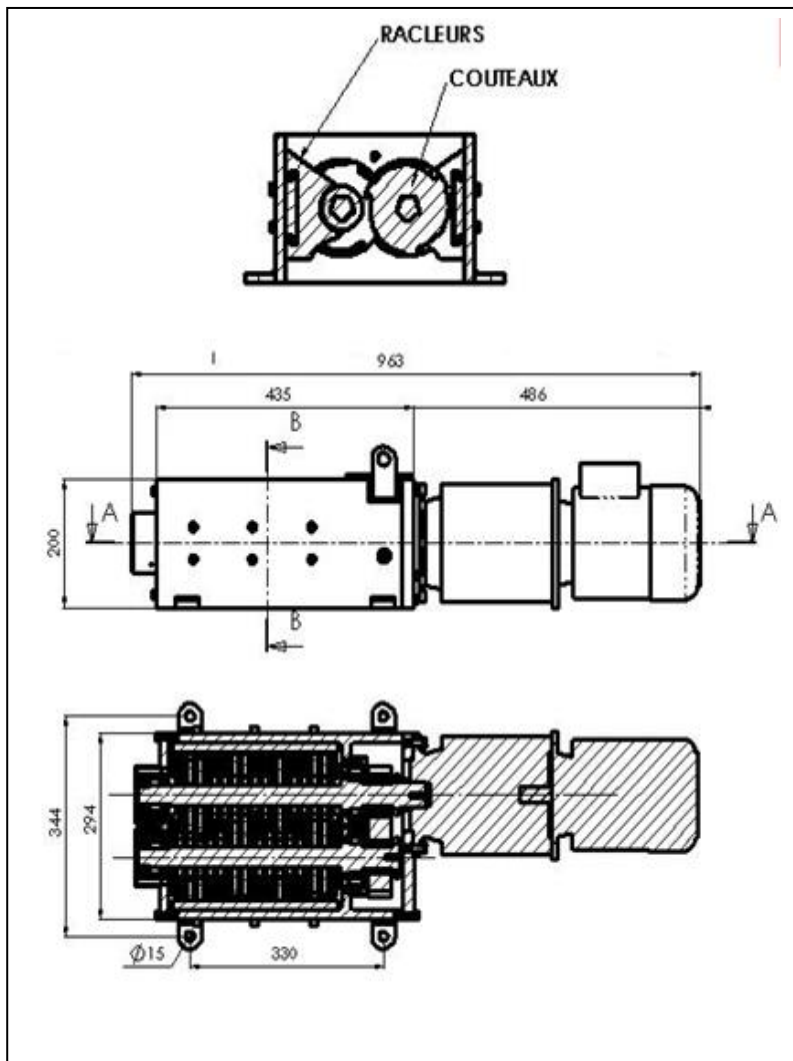

## Exemples de débits

|                  |      |         |
|------------------|------|---------|
| Papier           | Kg/h | 40 à 80 |
| Joint caoutchouc | Kg/h | 60      |

### Type de chargement

- Tapis
- Vis sans fin
- Releveur basculeurs de conteneur
- Manuel

### Type d'évacuation du broyats

- conteneurs
- tapis
- vis sans fin
- système séparation liquide solide

## Protection à prévoir sur votre arrivée électrique

Un disjoncteur Courbe D – 16A

Rue du Progrès – Zone d'activités de la Croix Danet – BP 7 – 44140 GENESTON (FRANCE)

Téléphone 00 33 (0) 240 261 316 – Télécopie 00 33 (0) 240 261 298

[www.ecp-group.com](http://www.ecp-group.com) - E-mail : [commercial@ecp-group.com](mailto:commercial@ecp-group.com)