



BDR 75 / 600

Gaufreur cartons

Caractéristiques techniques

Puissance moteur :	7.5 KW - 400 V Tri
Poids du bloc	1150 Kg
Type de couteaux	15 mm en forme d'étoile
Racleurs	15 mm
Section de travail	600 x 560
Couple motoréducteur	4580 N.m
Vitesse des arbres	14 et 7 trs/min
Etanchéité des organes	Zone de décompression de part et d'autre de la zone de coupe
- Boite de vitesse	
- roulement	

Dimensions

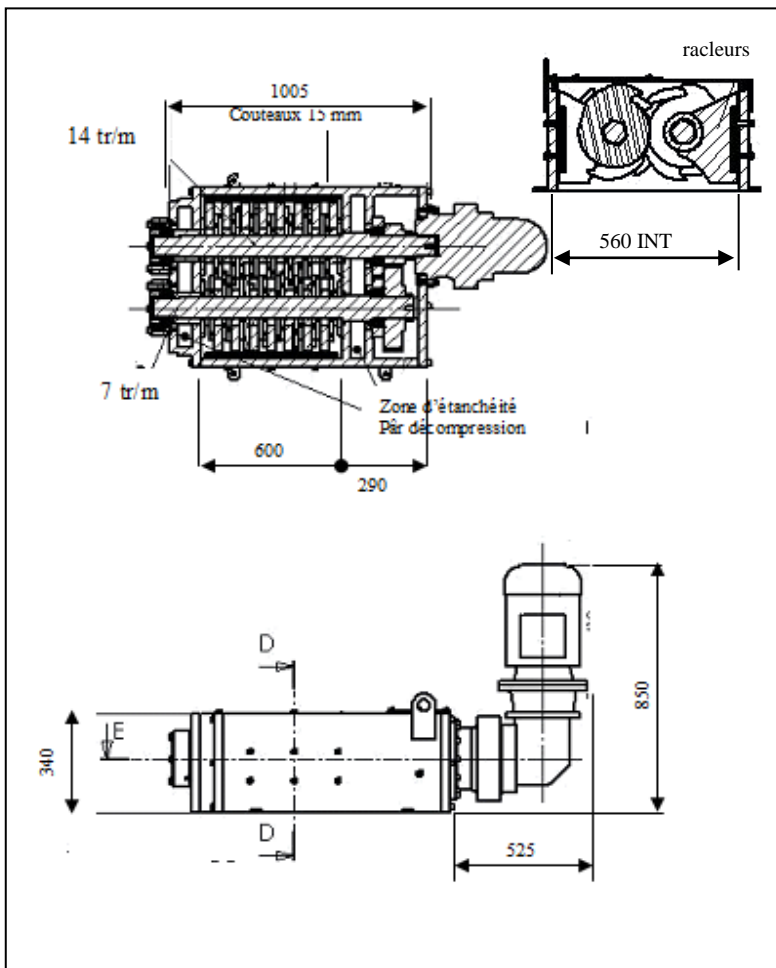

Type de chargement	<ul style="list-style-type: none"> - Tapis - Vis sans fin - Releveur basculeurs de conteneur - Manuel
Type d'évacuation du broyats	<ul style="list-style-type: none"> - conteneurs - tapis - vis sans fin - système séparation liquide solide

Protection à prévoir sur votre arrivée électrique

Un disjoncteur Courbe D – 40A

Rue du Progrès – Zone d'activités de la Croix Danet – BP 7 – 44140 GENESTON (FRANCE)

Téléphone 00 33 (0) 240 261 316 – Télécopie 00 33 (0) 240 261 298

www.ecp-group.com - E-mail : commercial@ecp-group.com