

# LACERATEUR

## Une machine adaptée.

Le LACERATEUR de carton est la machine spécialement conçue pour le traitement de carton.

## Simple et robuste.

Sa conception robuste et compacte, permet une importante réduction des volumes de cartons.

Elle peut être installée facilement et ne prend que peu de place au sol. Son tableau de commande est très facile d'utilisation et d'un entretien aisé.

## Pratique.

La grande ouverture de chargement permet de traiter des cartons de grande taille.

## Option :

Un convoyeur est idéal pour évacuer les cartons déchiquetés.



## Caractéristiques techniques

	L1200	L1400	L1800
Largeur de coupe (mm)	1200	1400	1800
Débit horaire ( kg / h )	600	700	900
Dimensions ( L2220 x largeur x H2580 )	1620	1820	2220
Caractéristiques moteur	Puissance 6.6 kw TRI		
Niveau sonore	inférieure à 70 dB		
Poids ( kg )	1000	1100	1300
Hauteur de chargement (mm)	1400		

## Dimensions

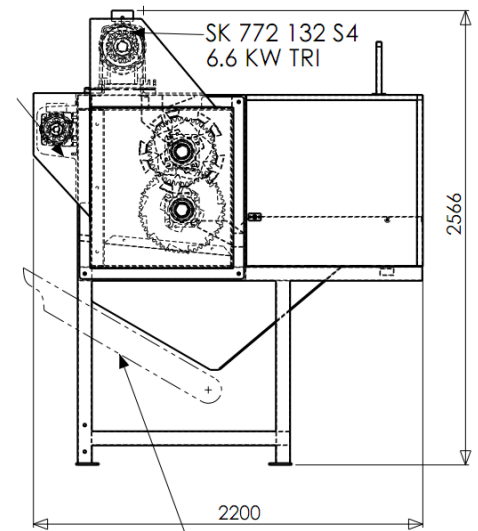

## Options :

Convoyeur d'évacuation.

## CONSTRUCTEUR DE MACHINES DE TRAITEMENT ET CONDITIONNEMENT DE DECHETS BOYEURS – COMPACTEURS – PRESSES

Rue du Progrès – Zone d'activités de la Croix Danet – BP 7 – 44140 GENESTON (FRANCE)

Téléphone 00 33 (0) 240 261 316 – Télécopie 00 33 (0) 240 261 298

[www.ecp-group.com](http://www.ecp-group.com) - E-mail : [commercial@ecp-group.com](mailto:commercial@ecp-group.com)