



LACERATEUR DE CATON 900 / 1300

Une machine adaptée :

Le LACERATEUR de carton est la machine spécialement conçue pour le traitement de carton.

Simple et robuste :

Sa conception robuste et compacte, permet une importante réduction des volumes de cartons.

Elle peut être installée facilement et ne prend que peu de place au sol.

Son tableau de commande est très facile d'utilisation et d'un entretien aisé.

Pratique :

La grande ouverture de chargement permet de traiter des cartons de grande taille.

Option :

Un convoyeur est idéal pour évacuer les cartons déchiquetés.



Caractéristiques techniques :

	L900	L1300
Largeur de coupe (mm)	900	1300
Débit horaire (kg / h)	~500 kg en fonction des cartons	~900 kg en fonction des cartons
Dimensions	L2000x1860xH2250	L2000x2260xH2250
Caractéristiques moteur	5.5 et 9.2 kw TRI	5.5 et 9.2 kw TRI
Niveau sonore	< 70 dB	< 70 dB
Poids (kg)	1700	2400
Hauteur de chargement (mm)	1670	1670

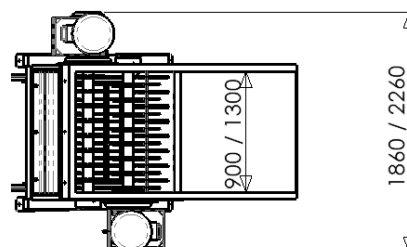
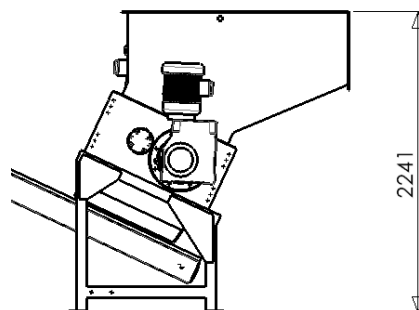

Protection à prévoir :

Un disjoncteur Courbe D – 40



Rue du Progrès – Zone d'activités de la Croix Danet – BP 7 – 44140 GENESTON (FRANCE)

Téléphone 00 33 (0) 240 261 316 – Télécopie 00 33 (0) 240 261 298

www.ecp-group.com - E-mail : commercial@ecp-group.com