

TEC 660 / 750L

POUR CONTENEUR DE 660 OU 750L

Caractéristiques techniques :

Puissance	220 MONO / 16 A
Poids	360 kg
Force de compactage	Jusqu'à 4 Tonnes
Force exercée sur le déchet	0.5 DAN x cm²

Equipements :

Châssis entièrement galvanisé à chaud
Machine livrée avec 2 mètres de câble 3G1.5 carré
Le carter de protection est en acier recouvert d'une peinture époxy

Conformité CE :

Les fabrications ECP Group sont équipées des sécurités électriques et hydrauliques, ils sont conçus dimensionnellement pour être conformes à la législation du travail et aux normes CE. Les tasseurs TEC sont équipés de fourches qui soulagent automatiquement les roues des conteneurs, contre les efforts de compactage



Dimensions

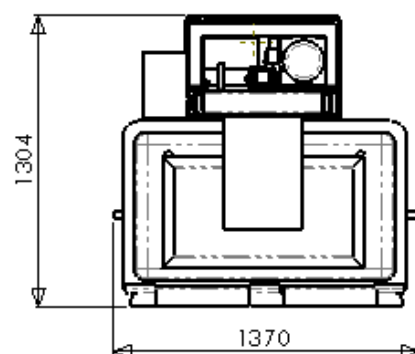
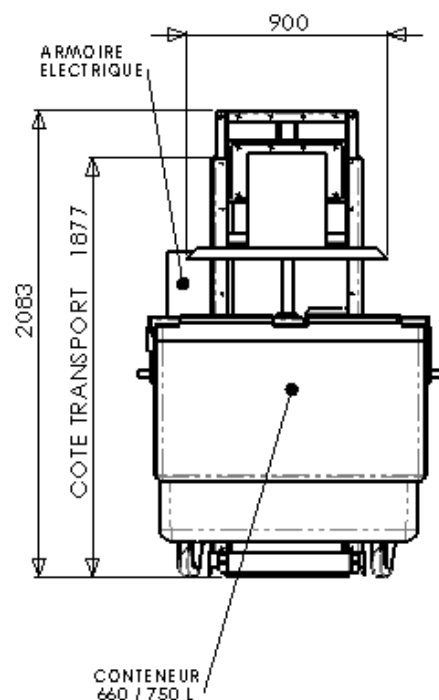

Rue du Progrès – Zone d'activités de la Croix Danet – BP 7 – 44140 GENESTON (FRANCE)
Téléphone 00 33 (0) 240 261 316 – Télécopie 00 33 (0) 240 261 298
www.ecp-group.com - E-mail : commercial@ecp-group.com