



# PLOWBEL 120HI

## Caractéristiques techniques :

<b>Puissance</b>	<b>2.2KW / 400 V-TRI / 6A</b>
<b>Poids</b>	<b>350 kg</b>
<b>Sac</b>	<b>120 L</b>
<b>Force de compactage</b>	<b>9 Tonnes</b>
<b>Force exercée sur le déchet</b>	<b>5.14 DAN x cm<sup>2</sup></b>



## Equipements :

<b>Châssis entièrement galvanisé à chaud</b>
<b>Cylindre de protection en inox</b>
<b>Carrosserie en inox</b>
<b>Machine livrée avec 2 mètres de câble 4G1.5 carré</b>

## Dimensions :

## Principe de fonctionnement :

<b>Sac enfilé autour d'un cylindre pour sa protection</b>
<b>Un vérin principal de compactage</b>
<b>Un ensemble vérin pour la mise en place et l'extraction du sac</b>

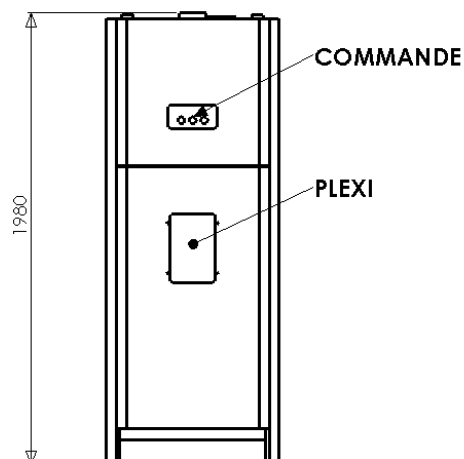

## Conformité CE :

Les fabrications ECP Group sont équipées des sécurités électriques et hydrauliques, ils sont conçus dimensionnellement pour être conformes à la législation du travail et aux normes CE

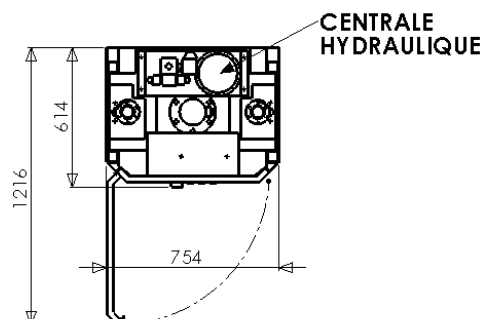

Rue du Progrès – Zone d'activités de la Croix Danet – BP 7 – 44140 GENESTON (FRANCE)

Téléphone 00 33 (0) 240 261 316 – Télécopie 00 33 (0) 240 261 298

[www.ecp-group.com](http://www.ecp-group.com) - E-mail : [commercial@ecp-group.com](mailto:commercial@ecp-group.com)